

МИНОБРНАУКИ РОССИИ
ФЕДЕРАЛЬНОЕ ГОСУДАРСТВЕННОЕ БЮДЖЕТНОЕ ОБРАЗОВАТЕЛЬНОЕ УЧРЕЖДЕНИЕ
ВЫСШЕГО ОБРАЗОВАНИЯ
«ВОРОНЕЖСКИЙ ГОСУДАРСТВЕННЫЙ УНИВЕРСИТЕТ»
(ФГБОУ ВО «ВГУ»)

УТВЕРЖДАЮ
Заведующий кафедрой
русской литературы XX и XXI веков,
теории литературы
и гуманитарных наук



О.А. Бердникова
25.04.2024

РАБОЧАЯ ПРОГРАММА УЧЕБНОЙ ДИСЦИПЛИНЫ
Б1.О.10 Введение в теорию коммуникации

- 1. Код и наименование направления подготовки/специальности:** 45.03.01 Филология
- 2. Профиль подготовки/специализация:** Русская филология
- 3. Квалификация выпускника:** бакалавр
- 4. Форма обучения:** очная
- 5. Кафедра, отвечающая за реализацию дисциплины:** кафедра русской литературы XX – XXI вв., теории литературы и гуманитарных наук
- 6. Составитель программы:** Куркина Алла Сергеевна, кандидат филологических наук, старший преподаватель
- 7. Рекомендована:** Научно-методическим советом филологического факультета от 25.04.2024 года, протокол №8.
- 8. Учебный год:** 2024 – 2025 **Семестр:** 2

9. Цели и задачи учебной дисциплины

Цель: дать иностранным учащимся базовые знания о положениях и концепциях в области теории коммуникации и сформировать навыки и умения использовать эти знания в деловой и педагогической сферах.

Задачи:

– дать представление иностранным учащимся о теории коммуникации как науке и дисциплине, о понятии «коммуникация», о структуре коммуникативного знания, коммуникативном процессе, основных моделях коммуникации, видах, формах и уровнях коммуникации;

– сформировать навыки и умения делового общения в устной и письменной формах на русском языке в его литературной форме.

10. Место учебной дисциплины в структуре ООП:

Дисциплина «Введение в теорию коммуникации» Б1.О.10 входит в блок основных учебных дисциплин (обязательная часть). База знаний, навыков и умений, необходимых студенту для успешного прохождения дисциплины, сформирована в бакалавриате по направлению подготовки 45.03.01 «Филология» в процессе освоения филологических дисциплин: «Иностранный язык» (РКИ), «Русский язык», «Введение в языкознание», «Введение в славянскую филологию». В дальнейшем обучении по профилю подготовки «Педагогическое образование. Филологические исследования для иностранных студентов» дисциплина «Введение в теорию коммуникации» послужит базой для освоения дисциплин: «Методика преподавания РКИ», «Учебная практика, педагогическая», «Производственная практика, педагогическая», «Стилистика и культура речи».

11. Планируемые результаты обучения по дисциплине/модулю (знания, умения, навыки), соотнесенные с планируемыми результатами освоения образовательной программы (компетенциями) и индикаторами их достижения:

Код	Название компетенции	Код(ы)	Индикатор(ы)	Планируемые результаты обучения
УК-4	Способен осуществлять деловую коммуникацию в устной и письменной формах на государственном языке Российской Федерации и иностранном(ых) языке(ах).	УК-4.3	Ведет деловую переписку, учитывая особенности стилистики официальных и неофициальных писем, социокультурные различия в формате корреспонденции на государственном языке.	Знать: особенности стилистики официальных и неофициальных писем, социокультурные различия в формате корреспонденции на русском языке; основные особенности письменноречевой коммуникации. Уметь: вести деловую переписку с учетом особенностей стилистики официальных и неофициальных писем. Владеть: навыками ведения деловой переписки с учетом особенностей стилистики официальных и неофициальных писем.
		УК-4.4	Демонстрирует интегративные умения использовать диалогическое общение для сотрудничества в академической и деловой коммуникации на государственном языке.	Знать: основные особенности устноречевой коммуникации; особенности и правила диалогического общения в академической и деловой среде. Уметь: вступить в диалогическое общение с целью сотрудничества в академической и деловой среде. Владеть: начальными навыками диалогического общения в академической и деловой среде.
ОПК-2	Способен использовать в профессионально	ОПК-2.2	Владеет основной лингвистической терминологией и	Знать: основную лингвистическую терминологию. Уметь: соотносить знания в области теории

	й деятельности, в том числе педагогической, основные положения и концепции в области общего языкознания, теории и истории основного изучаемого языка (языков), теории коммуникации.		соотносит знания в области общего языкознания, теории и истории основного изучаемого языка, теории коммуникации с конкретными языковыми фактами.	коммуникации с конкретными языковыми фактами. Владеть: навыками использования основных положений и концепций в области теории коммуникации в профессиональной деятельности
ОПК-5	Способен использовать в профессиональной деятельности, в том числе педагогической, свободное владение основным изучаемым языком в его литературной форме, базовыми методами и приемами различных типов устной и письменной коммуникации на данном языке.	ОПК-5.2	Демонстрирует владение базовыми методами и приемами различных типов устной и письменной коммуникации на данном языке.	Знать: базовые методы и приемы различных типов устной и письменной коммуникации на русском языке. Уметь: демонстрировать владение базовыми методами и приемами различных типов устной и письменной коммуникации на русском языке. Владеть: базовыми методами и приемами различных типов устной и письменной коммуникации на русском языке.

12. Объем дисциплины в зачетных единицах/час. 2 з.е. /_72 ч.

Форма промежуточной аттестации: зачет

13. Трудоемкость по видам учебной работы

Вид учебной работы	Трудоемкость			
	Всего	По семестрам		
		семестр № 2	№ семестра	...
Аудиторные занятия	32	32		
в том числе:	лекции	16	16	
	практические	16	16	
	лабораторные			
Самостоятельная работа	40	40		
в том числе: курсовая работа (проект)				
Форма промежуточной аттестации зачет				
Итого:	72	72		

13.1. Содержание дисциплины

п/п	Наименование раздела дисциплины	Содержание раздела дисциплины	Реализация раздела дисциплины с помощью онлайн-курса,

			ЭУМК *
1. Лекции			
1.1	Теория коммуникации как наука и учебная дисциплина.	<p>Понятие коммуникации. Теория коммуникации как обобщающая, комплексная наука. Место теории коммуникации в системе современного научного знания, её междисциплинарный характер. Коммуникативная компетентность.</p> <p>Объект и предмет исследования теории коммуникации.</p> <p>Законы коммуникации.</p>	
1.2	Коммуникационный процесс.	<p>Понятие коммуникативного процесса. Основные структурные модели коммуникации. Модели Аристотеля и Лассуэлла.</p> <p>Математическая модель Шеннона-Уивера, понятия шума, энтропии. Понятие кодера и декодера. Скрытое кодирование.</p> <p>Модель коммуникации М. де Флера.</p> <p>Коммуникативные барьеры. Барьеры, обусловленные: – факторами внешней среды; – техническими факторами; – человеческими факторами. «Человеческие» барьеры: – физиологические; – психические; – социокультурные (лингвистические, семантические).</p>	
1.3	Виды коммуникации. Вербальная коммуникация.	<p>Семиотика. Синтактика. Семантика. Прагматика. Соотношение «язык – речь». Функции речи.</p> <p>Формы речевой коммуникации. Устноречевая коммуникация (основные особенности). Виды устной речи: говорение, слушание. Диалогическая речь. Монологическая речь.</p> <p>Письменноречевая коммуникация (основные особенности). Виды письменной речи: чтение, письмо.</p>	
1.4	Виды коммуникации. Невербальная коммуникация.	Сравнение вербальной и невербальной коммуникации. Мимика и взгляд. Жесты. Позы и походка. Контакт глаз. Организация пространства и времени.	
1.5	Уровни коммуникации	Межличностная коммуникация. Коммуникация в малых группах. Массовая коммуникация.	
1.6	Профессионально ориентированная коммуникация.	Коммуникации в организациях. Формы деловой коммуникации в организациях. Виртуальная деловая коммуникация. Средства виртуальной коммуникации (электронная почта, видеоконференция, чаты). Специфика деловой коммуникации (устной и письменной) в виртуальной среде. Этика делового общения в сети.	
2. Практические занятия			
2.1	Теория коммуникации как	Работа со словарями, разбор научной статьи с	

	наука и учебная дисциплина.	целью разведения понятий: «коммуникация», «общение», «диалог» (механистический и деятельностный подходы).	
2.2	Коммуникационный процесс.	Разбор примеров коммуникативных эффектов. Разбор примеров скрытого кодирования в рекламе. Разбор ситуаций с коммуникативными барьерами.	
2.3	Виды коммуникации. Вербальная коммуникация.	Анализ политических и религиозных символов с семиотической точки зрения. Работа с текстом-диалогом и текстом-монологом.	
2.4	Виды коммуникации. Невербальная коммуникация.	Распознавание знаков невербальной коммуникации. Обсуждение межкультурных различий в знаках невербальной коммуникации.	
2.5	Уровни коммуникации	Обсуждение в группе: в каком случае подарок содействует / не содействует межличностной коммуникации; что принято и что не принято дарить в группе друзей, родственников, знакомых в разных странах; какова знаковая функция подарка в том или ином контексте; как влияет ситуация и среда на вид и форму подарка; какое речевое сообщение сопровождает коммуникативное действие дарения?	
2.6	Виды профессионально ориентированной коммуникации.		
3. Лабораторные занятия			
3.1			
3.2			

* заполняется, если отдельные разделы дисциплины изучаются с помощью онлайн-курса. В колонке Примечание необходимо указать название онлайн-курса или ЭУМК. В других случаях в ячейки ставятся прочерки.

13.2. Темы (разделы) дисциплины и виды занятий

№ п/п	Наименование темы (раздела) дисциплины	Виды занятий (количество часов)				
		Лекции	Практические	Лабораторные	Самостоятельная работа	Всего
1	Теория коммуникации как наука и учебная дисциплина.	2	2		6	10
2	Коммуникационный процесс.	4	4		6	10
3	Виды коммуникации. Вербальная коммуникация.	4	4		8	16
4	Виды коммуникации. Невербальная коммуникация.	2	2		8	16
5.	Уровни коммуникации.	2	2		6	10
6.	Профессионально ориентированная коммуникация.	2	2		6	10
	Итого:	16	16		40	72

14. Методические указания для обучающихся по освоению дисциплины

(рекомендации обучающимся по освоению дисциплины: работа с конспектами лекций, презентационным материалом, выполнение практических заданий, тестов, заданий текущей аттестации и т.д.)

Для успешного освоения дисциплины предполагается обязательное посещение иностранными учащимися всех аудиторных занятий (лекционных и практических) и выполнение самостоятельной работы дома.

При изучении теоретического материала иностранным студентам следует обратить особое внимание на терминологию дисциплины. Научные термины, названия структурных моделей коммуникации и их элементов необходимо запомнить, чтобы при устном ответе на вопросы обеспечить научную точность изложения.

Подготовка к практическому занятию по дисциплине включает в себя самостоятельную работу по повторению лекционного теоретического материала.

С целью улучшения усвоения материала требуется просмотреть конспект сразу после лекционных занятий, отметить материал конспекта лекции, который вызывает затруднения для понимания, попытаться найти ответы на затруднительные вопросы, используя рекомендуемую литературу.

Студент может пользоваться библиотекой вуза, которая в полной мере обеспечена соответствующей литературой. Работу с литературой рекомендуется делать в следующей последовательности: беглый просмотр (для выбора глав, статей, которые необходимы по изучаемой теме); беглый просмотр содержания и выбор конкретных страниц, отрезков текста с пометкой их расположения по перечню литературы, номеру страницы и номеру абзаца; конспектирование прочитанного. Если самостоятельно не удалось разобраться в материале, необходимо сформулировать вопросы и обратиться за помощью к преподавателю на консультации или ближайшей лекции.

15. Перечень основной и дополнительной литературы, ресурсов интернет, необходимых для освоения дисциплины (список литературы оформляется в соответствии с требованиями ГОСТ и используется общая сквозная нумерация для всех видов источников)

а) основная литература:

№ п/п	Источник
1.	Каменева, В.А. Теория коммуникации (прагматический аспект) : учебное пособие / В.А. Каменева. – Кемерово : Кемеровский государственный университет, 2013. – 168 с. – Режим доступа: по подписке. – URL: https://biblioclub.ru/index.php?page=book&id=232504 (дата обращения: 12.01.2021). – ISBN 978-5-8353-1529-1. – Текст : электронный.
2.	Стернин, И.А. Основы речевого воздействия : учебное пособие / И.А. Стернин. – 3-е изд., стер. – Москва ; Берлин : Директ-Медиа, 2015. – 289 с. : ил. – Режим доступа: по подписке. – URL: https://biblioclub.ru/index.php?page=book&id=375253 (дата обращения: 12.01.2021). – Библиогр. в кн. – ISBN 978-5-4475-5732-4. – DOI 10.23681/375253. – Текст : электронный.

б) дополнительная литература:

№ п/п	Источник
3	Основы теории языка и коммуникации : учебное пособие для бакалавров : [для студентов вузов по направлению подготовки 032700 - "Филология"] / О.Н. Чарыкова, З.Д. Попова, И.А. Стернин .— М. : ФЛИНТА : Наука, 2012 .— 310, [2] с. — Библиогр.: с. 308-[311] .
4	Гавра Д.П. Основы теории коммуникации : для бакалавров и специалистов : [учебное пособие для студентов вузов, обучающихся по направлению 030600 "Журналистика" и специальности 030601 "Журналистика"] / Д.П. Гавра .— Санкт-Петербург [и др.] : Питер, 2011 .— 284 с. : ил., табл

в) информационные электронно-образовательные ресурсы (официальные ресурсы интернет)*:

№ п/п	Источник
5.	Полнотекстовая база «Университетская библиотека» – образовательный ресурс. – URL: http://biblioclub.lib.vsu.ru
6.	Электронный каталог Научной библиотеки Воронежского государственного университета. – (http://www.lib.vsu.ru/)

16. Перечень учебно-методического обеспечения для самостоятельной работы (учебно-методические рекомендации, пособия, задачки, методические указания по выполнению практических (контрольных) работ и др.)

№ п/п	Источник
1	Каменева, В.А. Теория коммуникации (прагматический аспект) : учебное пособие / В.А. Каменева. – Кемерово : Кемеровский государственный университет, 2013. – 168 с. – Режим доступа: по подписке. – URL: https://biblioclub.ru/index.php?page=book&id=232504 (дата обращения: 12.01.2021). – ISBN 978-5-8353-1529-1. – Текст : электронный.

17. Образовательные технологии, используемые при реализации учебной дисциплины, включая дистанционные образовательные технологии (ДОТ), электронное обучение (ЭО), смешанное обучение

Занятия по дисциплине Б1.О.15 «Введение в теорию коммуникации» проводятся с использованием образовательного портала «Электронный университет ВГУ»

При реализации дисциплины используются следующие образовательные технологии: логическое построение дисциплины, установление межпредметных связей, обозначение теоретического и практического компонентов в учебном материале, актуализация личного и учебно-профессионального опыта обучающихся. Применяются различные типы лекций (вводная, обзорная, информационная, проблемная) и практических занятий (проблемные, дискуссионные и др.). На практических занятиях используются следующие интерактивные формы: групповое обсуждение, дискуссия, метод case-study, (анализ и решение профессиональных ситуационных задач), элементы рефлексивного практикума. Применяются дистанционные образовательные технологии в части освоения лекционного материала, материала семинарских, практических занятий, текущей аттестации, самостоятельной работы по дисциплине или отдельным ее разделам.

18. Материально-техническое обеспечение дисциплины:

Комплекс учебных пособий, компьютерное обеспечение, оргтехника, теле-, аудио-, видео- и DVD-аппаратура (в стандартной комплектации для практических занятий и самостоятельной работы).

Программное обеспечение:

WinPro 8 RUS Upgrd OLP NL Acdmc

OfficeSTD 2013 RUS OLP NL Acdmc

WinSvrStd 2012 RUS OLP NL Acdmc 2Proc

19. Оценочные средства для проведения текущей и промежуточной аттестаций

Порядок оценки освоения обучающимися учебного материала определяется содержанием следующих разделов дисциплины:

№ п/п	Наименование раздела дисциплины (модуля)	Компетенция(и)	Индикатор(ы) достижения компетенции	Оценочные средства
1.1 (2.1)	Теория коммуникации как наука и учебная дисциплина.	ОПК-2 ОПК-5	ОПК-2.2 ОПК-5.2	<i>Фронтальный блиц-опрос №1. Фронтальный блиц-опрос №2 Фронтальный блиц-опрос №3. Практикоориентированное задание №1. Практикоориентированное задание №2. Практикоориентированное задание №3. Практикоориентированное задание №4.</i>
1.2 (2.2)	Коммуникационный процесс.	ОПК-2 ОПК-5	ОПК-2.2 ОПК-5.2	<i>Фронтальный блиц-опрос №4. Фронтальный блиц-опрос №5 Фронтальный блиц-опрос №6. Фронтальный блиц-опрос №7.</i>

№ п/п	Наименование раздела дисциплины (модуля)	Компетенция(и)	Индикатор(ы) достижения компетенции	Оценочные средства
				<i>Практикоориентированное задание №5. Практикоориентированное задание №6. Практикоориентированное задание №7. Практикоориентированное задание №8. Практикоориентированное задание №9. Практикоориентированное задание №10.</i>
1.3 (2.3)	Виды коммуникации. Вербальная коммуникация.	УК-4 ОПК-2 ОПК-5	УК-4.3 УК-4.4 ОПК-2.2 ОПК-5.2	<i>Фронтальный блиц-опрос №8. Фронтальный блиц-опрос №9. Практикоориентированное задание №11. Практикоориентированное задание №12. Практикоориентированное задание №13. Практикоориентированное задание №14. Практикоориентированное задание №15. Практикоориентированное задание №16.</i>
1.4 (2.4)	Виды коммуникации. Невербальная коммуникация.	ОПК-2 ОПК-5	ОПК-2.2 ОПК-5	<i>Фронтальный блиц-опрос №10. Практикоориентированное задание №17 Практикоориентированное задание №18 Практикоориентированное задание №19 Практикоориентированное задание №20</i>
1.5 (2.5)	Уровни коммуникации.	УК-4 ОПК-2 ОПК-5	УК-4.3 УК-4.4 ОПК-2.2 ОПК-5.2	<i>Фронтальный блиц-опрос №11. Практикоориентированное задание №21 Практикоориентированное задание №22 Практикоориентированное задание №23</i>
1.6 (2.6)	Профессионально ориентированная коммуникация.	УК-4 ОПК-2 ОПК-5	УК-4.3 УК-4.4 ОПК-2.2 ОПК-5.2	<i>Фронтальный блиц-опрос № 12 Практикоориентированное задание №24 Практикоориентированное задание №25 Практикоориентированное задание №26</i>
Промежуточная аттестация форма контроля - зачет				Собеседование

20 Типовые оценочные средства и методические материалы, определяющие процедуры оценивания

20.1 Текущий контроль успеваемости

Контроль успеваемости по дисциплине осуществляется с помощью следующих оценочных средств:

- фронтальный блиц-опрос (проходит регулярно на текущих лекционных и практических занятиях для закрепления теоретических знаний);
- практикоориентированные задания выполняются на практических занятиях или выполняются дома и проверяются на практических занятиях.

Описание технологии проведения заданий к разделам дисциплины

Фронтальные блиц-опросы проходят регулярно на текущих лекционных и практических занятиях. Они относятся к разряду репродуктивных заданий и нацелены на повторение и воспроизведение полученной информации. К опросам учащиеся готовятся дома. Акцентировать внимание на значимых отрезках информации учащимся помогают вопросы для фронтальных опросов. В классе преподаватель проверяет степень освоенности материала.

Практикоориентированные задания выполняются на практических занятиях или выполняются дома и проверяются на практических занятиях. Они относятся к разряду продуктивных заданий, развивают навыки аналитического и синтетического мышления и проверяют, может ли учащийся на практике воспользоваться полученными теоретическими знаниями.

Перечень заданий к каждому разделу

Раздел 1.1. «Теория коммуникации как наука и учебная дисциплина».

Фронтальные блиц-опросы к разделу 1.1 (2.1)

Фронтальные блиц-опрос №1

- 1) Какая новая академическая дисциплина появилась в США в середине XX века благодаря стремительному развитию новых технологий?
- 2) Что изучает теория коммуникации?
- 3) Почему во второй половине XX века интерес к теории коммуникации сильно вырос?
- 4) Как повлияло на развитие теории коммуникации появление мобильной телефонии и Интернета?
- 5) Кто и когда первым ввёл термин «коммуникация»?
- 6) Что подразумевал под коммуникацией Ч.Х. Кули?
- 7) В какой науке стал сначала применяться термин *коммуникация*?
- 8) Как вы думаете, почему так много интерпретаций понятия *коммуникация*?
- 9) Как сегодня интерпретируют понятие *коммуникация*, какие его основные значения выделяют?
- 10) Как сегодня соотносят понятия *коммуникация*, *социальная коммуникация*, *общение*?
- 11) Что такое коммуникативная компетентность?
- 12) Какие уровни входят в коммуникативную компетентность?
- 13) Почему теорию коммуникации называют обобщающей, комплексной наукой?

Фронтальный блиц-опрос №2

- 1) Какие подходы существуют в определении предмета исследования теории коммуникации? Какое значение предмету теории коммуникации придают сторонники этих подходов?
- 2) В чем суть первого (суммативного) подхода? Какие плюсы и минусы имеет этот подход?
- 3) В чем суть второго подхода?
- 4) Какие уровни обобщения представлены в структуре коммуникативного знания?
- 5) Как располагаются теории коммуникации по уровням? Какие теории находятся в основании пирамидальной структуры, какие в середине и на вершине?
- 6) Что является объектом исследования всех коммуникативных теорий?
- 7) Что является предметом исследования частных теорий социальной коммуникации?
- 8) Какой характер носят все частные теории?
- 9) Что является предметом исследования общей теории социальной коммуникации?
- 10) Что является предметом исследования общей теории биокоммуникации?
- 11) Что является предметом исследования общей теории коммуникации? Синтезом каких знаний она является?

Фронтальный блиц-опрос №3

- 1) Какова конечная цель теории коммуникации как науки?
- 2) Каков первый закон коммуникации?
- 3) Каков второй закон коммуникации?
- 4) Каков третий закон коммуникации?
- 5) Каков четвёртый закон коммуникации?
- 6) Каков пятый закон коммуникации? Как вы понимаете следующую закономерность: количество передаваемой информации обратно пропорционально частоте передаваемых сигналов?

Практикоориентированные задания к разделу 1.1 (2.1)

Практикоориентированное задание №1.

Найдите в словарях (толковых, философских, педагогических, психологических, энциклопедических) понятия «коммуникация», «общение», «диалог». Скопируйте их в отдельный файл, найдите, что их объединяет и что различает. Сделайте вывод (письменно).

Практикоориентированное задание №2.

Попробуйте разграничить понятия «общение», «диалог» и «коммуникация», опираясь на статью С.А. Минеевой и И.И. Чурилова «Общение или коммуникация: чему учить в риторике диалога?». Выделите критерии разграничения этих понятий, опираясь на статью. Сравните эти критерии с выводами, сделанными в работе со словарями.

Практикоориентированное задание №3.

а) Прочитайте высказывание английского писателя Бернарда Шоу: «Если у вас есть яблоко и у меня есть яблоко и если мы обмениваемся этими яблоками, то и у вас, и у меня остается по одному яблоку. А если у вас есть идея и у меня есть идея и мы обмениваемся этими идеями, то у каждого из нас будет по две идеи».

б) Ответьте на вопрос: Как вы считаете, в отношении какого понятия мысль Бернарда Шоу верна – «коммуникация», «общение» или «диалог»?

Практикоориентированное задание №4.

Объясните, как вы понимаете высказывание советского и американского лингвиста и литературоведа М.Б. Гаспарова: «Общение легче всего с неблизкими, потому что здесь предсказуемее набор поводов; труднее с близкими, потому что оно – обо всем; а труднее всего – с самим собой».

Раздел 1.2. «Коммуникационный процесс».

Фронтальные блиц-опросы к разделу 1.2 (2.2).

Фронтальный блиц-опрос №4

- 1) Что такое коммуникативный процесс?
- 2) Из каких элементов состоит модель коммуникации Аристотеля?
- 3) Что представляет собой модель коммуникации Лассуэлла 1948-го года?
- 4) Что представляет собой модель коммуникации Лассуэлла 1968-го года? В чём достоинство и недостаток модели Лассуэлла?

Фронтальный блиц-опрос №5

- 1) Каковы структурные элементы модели Шеннона-Уивера?
- 2) Что такое шум?
- 3) Какие бывают шумы?
- 4) Для чего была первоначально разработана математическая теория коммуникации?
- 5) Каким путём, с точки зрения Шеннона, можно было преодолеть шумы?
- 6) Что такое избыточность сигналов?
- 7) На каком примере чаще всего демонстрируют понятие избыточности?
- 8) В чём достигается избыточность, с точки зрения Шеннона, в технике коммуникации?
- 9) Что такое «информационный шум»?
- 10) Что такое энтропия? Что является противоположностью энтропии? Как соотносятся «информационный шум» и энтропия, информация и энтропия?
- 11) Каковы достоинства модели Шеннона-Уивера?
- 12) Каковы недостатки модели Шеннона-Уивера?
- 13) От чего абстрагируется математическая теория связи Шеннона: от количества информации или от её содержания?

Фронтальный блиц-опрос №6

- 1) Что такое кодирование и декодирование, кодер и декодер?
- 2) Где мы часто встречаем скрытое декодирование информации?
- 3) Кто является кодером и декодером в рекламных видеороликах?
- 4) Что представляет собой модель коммуникации М. де Флера? В чём её достоинство?

Фронтальный блиц-опрос №7.

- 1) Что такое коммуникативные барьеры?
- 2) В каких сферах человеческой деятельности могут возникать коммуникативные барьеры?
- 3) В каких видах коммуникации могут возникать коммуникативные барьеры?
- 4) На каких уровнях коммуникации возникают коммуникативные барьеры?
- 5) Что выделяют в качестве оснований для классификации коммуникативных барьеров?
- 6) Что относят к барьерам, обусловленным факторами среды?

- 7) Что относят к техническим барьерам?
- 8) Что относят к «человеческим» барьерам?
- 9) Перечислите физиологические барьеры коммуникации.
- 10) Перечислите психологические барьеры общения.
- 11) Какие две основные функции выполняют психологические барьеры?
- 12) Почему представители различных культур могут столкнуться с серьёзными коммуникативными проблемами?
- 13) Назовите социокультурные барьеры коммуникации.
- 14) Когда возникают лингвистические барьеры?
- 15) Когда возникают семантические барьеры?
- 16) Достаточно ли знания языка для адекватной коммуникации?
- 17) Возможно ли стопроцентное понимание или непонимание между коммуникантами? Почему?

Практикоориентированные задания к разделу 1.2 (2.2)

Практикоориентированное задание №5.

Опишите коммуникацию преподавателя и студентов на уроке по модели Лассуэлла. В каком случае она будет эффективна, а в каком нет.

Практикоориентированное задание №6.

Опишите коммуникацию производителя товара и покупателя по модели Лассуэлла. В каком случае она будет эффективна, а в каком нет.

Практикоориентированное задание №7.

Опишите все структурные элементы модели Шеннона-Уивера, которая реализуется на занятиях во время коммуникации преподавателя и студентов? Кто кодирует и декодирует информационный сигнал?

Практикоориентированное задание №8.

Опишите все структурные элементы модели Шеннона-Уивера, которая реализуется в ситуации «покупатель и товар в магазине»? Кто является кодером и декодером информационного сигнала?

Практикоориентированное задание №9.

Посмотрите видеоролики реклам Кока-Колы, Пепси-Колы, Мерседеса. Назовите кодера и декодера информации в этих рекламах, назовите предметы и цвета, которые скрыто влияют на подсознание покупателя.

Закончите метафоры:

Кока-Кола – это

Пепси-Кола – это

Мерседес – это

Закончите слоганы реклам:

Пейте Кока-Колу и у вас будет!

Пейте Пепси-Колу и будете!

Купите Мерседес и будете!

Практикоориентированное задание №10.

Прочитайте причины, создающие коммуникативный барьер:

- неуместность использования специальных терминов;
- неточность высказывания;
- несовершенство перекодирования мыслей в слова;
- чрезмерное использование незнакомых иностранных слов;
- неверное истолкование коммуникативных намерений собеседников;
- неполное информирование партнера;
- быстрый темп изложения информации;
- неполная концентрация внимания;
- интонация, мимика, жесты, не соотносённые со словами;
- неадекватная интерпретация интонации, мимики, жестов;

- наличие смысловых разрывов и скачков мысли.

С какими из этих фактов вы сталкивались в качестве отправителя или получателя информации? Приведите примеры из собственной речевой практики.

Раздел 1.3. «Виды коммуникации. Вербальная коммуникация».

Фронтальные блиц-опросы к разделу 1.3 (2.3)

Фронтальный блиц-опрос №8.

- 1) Что такое семиотика?
- 2) Что такое знаковая система?
- 3) Как классифицируются знаки систем (по каким критериям распределяют знаки)?
- 4) Что обозначают натуральные знаки?
- 5) Что из себя представляют образные знаки?
- 6) Что из себя представляют конвенциональные знаки?
- 7) Какие три раздела имеются в семиотике?
- 8) Что изучает синтактика?
- 9) Что изучает семантика?
- 10) Что изучает прагматика? Какой круг вопросов она рассматривает?
- 11) Каковы основные функции речи?

Фронтальный блиц-опрос №9.

- 1) Каковы особенности устноречевой коммуникации?
- 2) Каковы особенности письменноречевой коммуникации?
- 3) Что такое диалог?
- 4) Каковы особенности диалогической речи?
- 5) Каковы основные типы диалога?
- 6) Каковы основные правила диалога?
- 7) Что такое монолог?
- 3) Каковы особенности монологической речи?

Практикоориентированные задания к разделу 1.3 (2.3)

Практикоориентированное задание №11.

Проанализируйте с семиотической точки зрения политические символы.

Практикоориентированное задание №12.

Проанализируйте с семиотической точки зрения религиозные символы.

Практикоориентированное задание №13.

Проанализируйте знаковую функцию одежды на примере следующих единиц: шорты, мини-юбка, вечернее платье, кроссовки.

Практикоориентированное задание №14.

Проанализируйте знаковую функцию одежды на примере следующих единиц: пиджак, спортивный костюм, галстук, пионерский галстук.

Практикоориентированное задание №15.

Проведите небольшое исследование на тему: Украшения, которые носят мои друзья. Что принято носить, в каком контексте, каков хронотоп украшения (время + место)? Какова знаковая функция украшений, как они воспринимаются самими носящими и их окружением?

Практикоориентированное задание №16.

Сравните предложенные текст-диалог и текст-монолог и расскажите об их отличительных особенностях.

Раздел 1.4. «Виды коммуникации. Невербальная коммуникация».

Фронтальный блиц-опрос к разделу 1.4 (2.4)

Фронтальный блиц-опрос №10.

Вопросы для проверки знаний:

- 1) Что такое невербальная коммуникация?
- 2) Какие типы соотношений могут быть между речевым и неречевым сообщением?
- 3) Что такое мимика? Что относят к мимике? Какую информацию о человеке она несет?

Приведите примеры.

- 4) Что такое жесты, какую информацию о человеке они несут? Приведите примеры.
- 5) Что такое поза, какую информацию о человеке она несет? Приведите примеры.
- 6) Какую информацию о человеке несет его походка? Приведите примеры.
- 7) Что понимают под контактом глаз?
- 8) Какие существуют критерии анализа контакта глаз?
- 9) Как контакт глаз связан с отношением к собеседнику?
- 10) Влияют ли культурные различия на длительность взгляда? Приведите примеры.
- 11) Что такое проксемика?
- 12) Каковы пространственные зоны в деловой коммуникации и допустимые коммуникативные дистанции с партнером?
- 13) Каковы национальные особенности невербальных знаков?

Практикоориентированные задания к разделу 1.4 (2.4)

Практикоориентированное задание №17

Приведите примеры неосознанных невербальных реакций (своих, ваших родных, знакомых), какие состояния они выражают?

Практикоориентированное задание №18

Рассмотрите пиктограммы мимических признаков эмоциональных состояний. Напишите, что они выражают.

Практикоориентированное задание №19

Рассмотрите картинки с позами, напишите, какие состояния человека они выражают.

Практикоориентированное задание №20

Напишите русской девушке и русскому парню рекомендации поддержания визуального контакта со знакомыми/незнакомыми людьми, мужчинами/женщинами, людьми разного возраста, социального статуса в вашей стране.

Раздел 1.5. «Уровни коммуникации».

Фронтальный блиц-опрос к разделу 1.5 (2.5)

Фронтальный блиц-опрос № 11.

- 1) Что означает понятие «межличностная коммуникация»?
- 2) В каком случае межличностную коммуникацию можно назвать эффективной? Какие способности и навыки нужны человеку, чтобы достигать нужного результата в межличностной коммуникации?
- 3) Какова разница между понятиями «слушать» и «слышать» собеседника?
- 4) Что такое малая группа? Каковы её основные признаки?
- 5) Что является нижним пределом малой группы?
- 6) По каким критериям классифицируют малые группы?
- 7) Какие функции выполняет коммуникация в малой группе?
- 8) Что означает понятие «массовая коммуникация»?
- 9) Чем характеризуется массовая коммуникация?
- 10) Каковы функции массовой коммуникации?
- 11) Что такое массовая информация?
- 12) На каких принципах базируется ценность массовой информации?

13) Что понимается под средствами массовой информации (СМИ)? Приведите примеры СМИ.

Практикоориентированные задания к разделу 2.5 (2.5)

Практикоориентированное задание № 21

Вспомните, когда Вас неправильно поняли из-за нарушения культурной составляющей речевого сообщения. Какие еще факторы влияют на успешность межличностной коммуникации.

Практикоориентированное задание № 22

Проведите небольшое исследование на тему: Подарок как средство межличностной коммуникации. Что принято и что не принято дарить в группе Ваших друзей, родственников, знакомых? Какова знаковая функция подарка в том или ином контексте. Как влияет ситуация и среда на вид и форму подарка? Какое речевое сообщение сопровождает коммуникативное действие дарения?

Практикоориентированное задание № 23

Приведите пример любого популярного СМИ и объясните секрет его популярности.

Раздел 1.6. «Профессионально ориентированная коммуникация».

Фронтальный блиц-опрос к разделу 1.6 (2.6)

Фронтальный блиц-опрос № 12.

- 1) Что такое организация?
- 2) Что такое коммуникации в организациях?
- 3) Какие формы деловой коммуникации в организациях вы знаете?
- 4) Какова цель делового разговора? От чего зависит эффективность делового разговора?
- 5) Что представляет собой деловая беседа? Какова её основная цель?
- 6) Из каких пяти фаз состоит деловая беседа?
- 7) Что входит в задачу начала деловой беседы?
- 8) Что входит в задачу такой фазы деловой беседы, как «передача информации»?
- 9) Что входит в задачу такой фазы деловой беседы, как «аргументирование»?
- 10) Что входит в задачу такой фазы деловой беседы, как «передача информации»?
- 11) Что входит в задачу такой фазы деловой беседы, как «опровержения доводов собеседника»?
- 12) Что входит в задачу такой фазы деловой беседы, как «принятие решений и завершение беседы»?
- 13) Что такое деловое совещание?
- 14) На какие моменты надо обратить внимание при подготовке к деловому совещанию?
- 15) Какую информацию должен содержать такой документ, как «повестка совещания»?
- 16) Каковы правила поведения на совещании для руководителя?
- 17) Каковы правила поведения на совещании для подчиненного?
- 18) Какие выделяют подходы к деловым переговорам?
- 19) Что такое конфронтационный подход к переговорам?
- 20) Что такое партнерский подход к переговорам?
- 21) Каковы два критерия эффективности ведения переговоров?
- 22) Какие стили ведения переговоров вы знаете? Чем они отличаются?
- 23) Каковы основные средства виртуальной деловой коммуникации
- 24) Каковы особенности делового этикета в мессенджерах?
- 25) Каковы особенности делового этикета во время видеоконференции?
- 26) Каковы особенности делового этикета при общении по электронной почте?
- 27) Каковы особенности делового этикета при общении в соцсетях?
- 28) Каковы особенности коммуникации в чатах?
- 29) Каковы особенности письменной речи в чатах?

Практикоориентированные задания к разделу 1.6 (2.6)

Практикоориентированное задание № 24

Вам даны карточки с вариантами деловых сообщений, просьб, благодарностей, приглашений. Отметьте, какие из них соответствуют правилам делового этикета, а какие – нет. Обоснуйте свой выбор.

Практикоориентированное задание № 25

Прочитайте сообщения, просьбы, благодарности, приглашения официальным лицам, которые составили иностранные студенты, отредактируйте их в соответствии с правилами делового этикета.

Практикоориентированное задание № 26

- а) Напишите преподавателю деловое сообщение по электронной почте.
- б) Обратитесь к научному руководителю с просьбой по электронной почте.
- г) Поблагодарите официальное лицо по электронной почте.
- д) Пригласите официальное лицо для участия в каком-либо деловом мероприятии.

Требования к выполнению заданий (или шкалы и критерии оценивания)

Текущая аттестация проводится в соответствии с Положением о текущей аттестации обучающихся по программам высшего образования Воронежского государственного университета. Текущая аттестация проводится в форме фронтального блиц-опроса и практикоориентированных заданий. Критерии оценивания приведены ниже.

Оценка «отлично»: выставляется в том случае, если при ответе на вопрос студент полно и разносторонне раскрыл его содержание. Выполнил верно все необходимые практические задания. Демонстрирует умение разбираться в основных положениях и концепциях в области теории коммуникации, базовых методах и приемах различных типов устной и письменной коммуникации на русском языке

Оценка «хорошо»: выставляется в том случае, если при ответе на вопрос студент полно и разносторонне раскрыл его содержание, однако в ответе допустил незначительные неточности, не искажающие его сути; не достаточно владеет научной терминологией дисциплины. Выполнил все практические задания и допустил некоторые неточности. В целом демонстрирует умения разбираться в основных положениях и концепциях в области теории коммуникации, базовых методах и приемах различных типов устной и письменной коммуникации на русском языке.

Оценка «удовлетворительно»: выставляется в том случае, если при ответе на вопрос студент верно, но недостаточно полно и разносторонне раскрыл его содержание, допустил неточности. Выполнил не все практические задания и допустил неточности. Не достаточно демонстрирует умения разбираться в основных положениях и концепциях в области теории коммуникации, базовых методах и приемах различных типов устной и письменной коммуникации на русском языке.

Оценка «неудовлетворительно» выставляется, если студент не раскрыл содержание вопроса, допустил многочисленные неточности. Регулярно не выполнял практические задания. Не сформировал умения разбираться в основных положениях и концепциях в области теории коммуникации, базовых методах и приемах различных типов устной и письменной коммуникации на русском языке.

20.2 Промежуточная аттестация

Организационная форма проведения промежуточного контроля по дисциплине Б1.О.15 «Введение в теорию коммуникации» – **зачет**.

Промежуточная аттестация проводится в соответствии с Положением о промежуточной аттестации обучающихся по программам высшего образования.

Контрольно-измерительные материалы промежуточной аттестации включают в себя теоретические вопросы, позволяющие оценить уровень полученных знаний.

Перечень вопросов к зачету:

- 1) Как сегодня интерпретируют понятие *коммуникация*, какие его основные значения выделяют?
- 2) Какие уровни обобщения представлены в структуре коммуникативного знания?
- 3) Что является объектом и предметом общей теории коммуникации?
- 4) Назовите законы коммуникации.
- 5) Что представляет собой модель коммуникации Аристотеля и модель Лассуэлла 1948-го года?
- 5) Что представляет собой модель коммуникации Лассуэлла 1968-го года? В чём достоинство и недостаток модели Лассуэлла?

- 6) Что представляет собой модель коммуникации Шеннона-Уивера? С какой целью создавалась эта модель?
- 7) Что такое «шумы»? Каким путём, с точки зрения Шеннона, можно было преодолеть шумы? Как соотносятся «информационный шум» и энтропия?
- 8) Что представляет собой модель коммуникации М. де Флера? В чем её достоинство?
- 9) Что такое коммуникативные барьеры? Какие факторы лежат в основе классификации коммуникативных барьеров?
- 10) Назовите коммуникативные барьеры, вызванные внешней средой.
- 11) Какие группы «человеческих» коммуникативных барьеров вы знаете? Назовите их составляющие.
- 12) Что собой представляют социокультурные барьеры общения?
- 13) Что такое семиотика? Назовите разделы семиотики и расскажите, что они изучают?
- 14) Каковы особенности устной речевой коммуникации?
- 15) Каковы особенности письменной речевой коммуникации?
- 16) Что такое диалог и каковы его особенности?
- 17) Каковы основные правила диалога?
- 18) Что такое монолог и каковы его особенности?
- 19) Что такое мимика, какую информацию о человеке она несет? Приведите примеры.
- 20) Что такое жесты, какую информацию о человеке они несут? Приведите примеры.
- 21) Что такое поза, какую информацию о человеке она несет? Приведите примеры.
- 22) Какую информацию о человеке несет его походка? Приведите примеры.
- 23) Какие существуют критерии анализа контакта глаз? Как контакт глаз связан с отношением к собеседнику?
- 24) Что означает понятие «межличностная коммуникация»? Какие способности и навыки нужны человеку, чтобы достигать нужного результата в межличностной коммуникации?
- 25) Что такое малая группа? Каковы её основные признаки, нижние пределы? По каким критериям классифицируют малые группы?
- 26) Что такое «массовая коммуникация» и чем она характеризуется? Каковы функции массовой коммуникации?
- 27) Какие формы деловой коммуникации в организациях вы знаете, и каковы их особенности?
- 28) Каковы особенности цифрового этикета в виртуальном деловом общении?

Описание технологии проведения

В качестве промежуточной аттестации проводится зачет, который предполагает собеседование («круглый стол»). Зачет проходит в устной форме. Преподаватель задает по порядку из списка вопросы для обсуждения и просит ответить любого студента из группы. Когда студент отвечает, все внимательно его слушают, при необходимости дополняют ответ сокурсника. У преподавателя на каждого студента заготовлен листок контроля, где он отмечает выполнение студентом требований к ответу, ставит плюсы и минусы за ответ на вопрос или за дополнение информации. С учетом всех плюсов и минусов ответа (см. критерии оценивая) ставится зачет.

Требования к выполнению заданий, шкалы и критерии оценивания

Полный и глубокий ответ, демонстрирующий умение разбираться в основных положениях и концепциях в области теории коммуникации, базовых методах и приемах различных типов устной и письменной коммуникации на русском языке; демонстрирующий свободное владение русским языком в его литературной форме; или ответ, содержащий незначительные недостатки, – **«зачтено»**.

Ответ, не соответствующий данным критериям, – **«незачтено»**.

Организационная форма проведения **диагностического контроля остаточных знаний** по результатам освоения дисциплины Б1.О.15 «Введение в теорию коммуникации» – **тестирование**.

Задания для диагностического контроля остаточных знаний

ОПК-2

Способен использовать в профессиональной деятельности, в том числе педагогической, основные положения и концепции в области общего языкознания, теории и истории основного изучаемого языка (языков), теории коммуникации

Задание 1.

Кто автор следующей модели коммуникации:

<i>Кто?</i>	<i>Сообщает что?</i>	<i>По какому каналу?</i>	<i>Кому?</i>	<i>С каким эффектом?</i>
Коммуникатор	Сообщение	Канал	Получатель	Эффект
Анализ управления	Анализ содержания	Анализ средств и каналов	Анализ аудитории	Анализ результатов

- 1) Г. Лассуэлл;
- 2) К. Шеннон;
- 3) У. Уивер
- 4) М. де Флер?

Модель ответа: 1

Задание 2.

Какая модель коммуникации представлена на рисунке:

- 1) модель Лассуэлла;
- 2) модель Шеннона-Уивера;
- 3) модель М. де Флера;
- 4) модель Ньюкома?

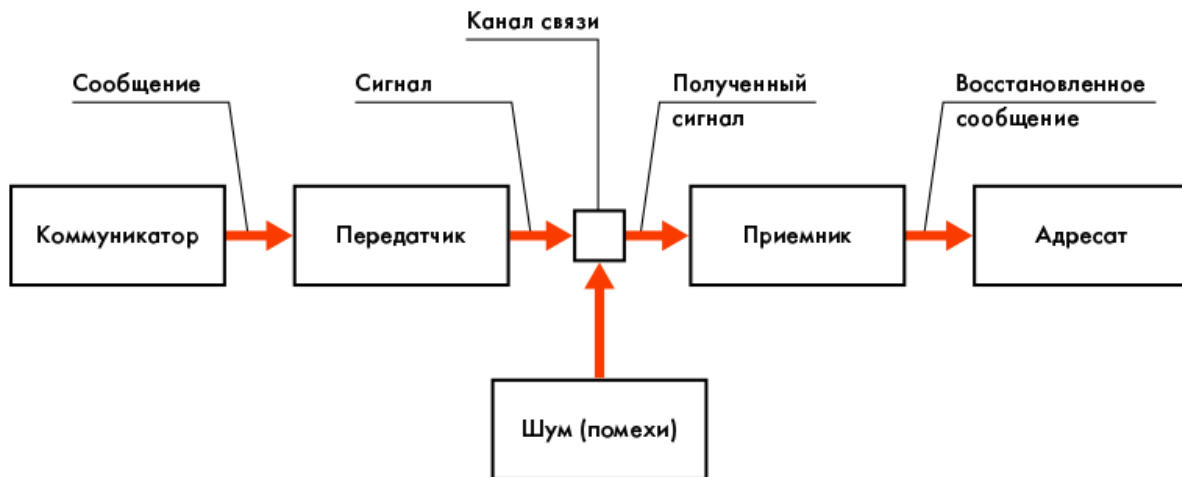

Модель ответа: 2

Задание 3.

Какая модель коммуникации представлена на рисунке:

- 1) модель Лассуэлла;
- 2) модель Шеннона-Уивера;
- 3) модель М. де Флера;
- 4) модель Ньюкома?

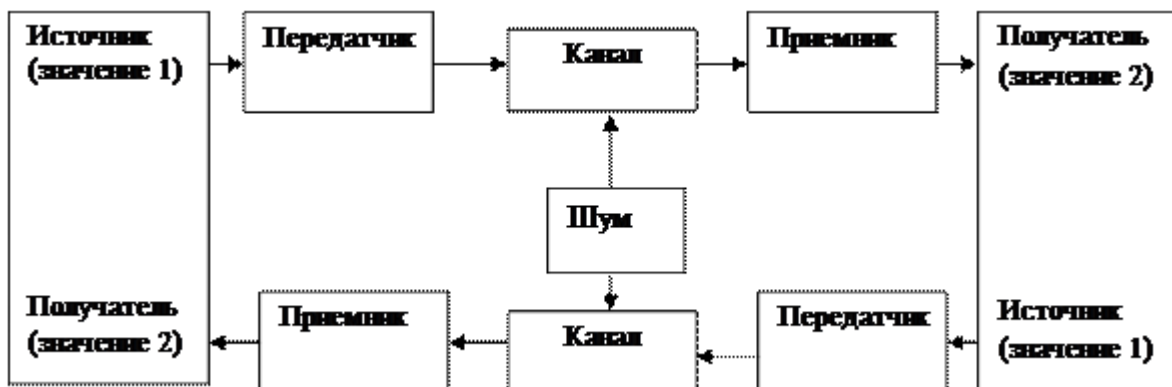

Модель ответа: 3

2) тестовые задания (открытого типа среднего уровня сложности)

Критерии оценивания:

средний уровень сложности:

2 балла – указан верный ответ;

0 баллов – указан неверный ответ, в том числе частично.

Задание 1. Впишите пропущенное словосочетание (прилагательное + существительное в творительном падеже).

Всё то, что препятствует эффективной коммуникации и блокирует её, называется

Модель ответа: коммуникативными барьерами / коммуникативным барьером

Задание 2. Впишите пропущенное слово (существительное во множественном числе)

Технические барьеры коммуникации – это _____.

Модель ответа: шумы

ЗАДАНИЕ 3. Впишите пропущенное слово (числительное в родительном падеже)

Для обмена разного рода информацией необходимо наличие не менее _____ сторон — участников коммуникативного взаимодействия.

Модель ответа: двух

3) тестовые задания (открытого типа повышенного уровня сложности) – мини-кейсы

Критерии оценивания:

повышенный уровень сложности:

5 баллов – задание выполнено верно (получен правильный ответ, обоснован характер принятого решения);

2 балла – задание выполнено с незначительными ошибками, но приведен правильный ход рассуждений, или получен верный ответ, но отсутствует обоснование характера принятого решения, или задание выполнено не полностью, но получены промежуточные результаты, отражающие правильность хода выполнения задания;

0 баллов – задание не выполнено, или ответ содержательно не соотнесен с заданием, или задание выполнено неверно.

Задание 1. Назовите три типа «человеческих» барьеров при коммуникации.

Модель ответа: Коммуникации могут мешать физиологические, психологические, социокультурные барьеры.

ОПК-5

Способен использовать в профессиональной деятельности, в том числе педагогической, свободное владение основным изучаемым языком в его литературной форме, базовыми методами и приемами различных типов устной и письменной коммуникации на данном языке

1) тестовые задания (закрытого типа среднего уровня сложности)

Критерии оценивания:

средний уровень сложности (одиночный выбор, множественный выбор, соответствие):

1 балл – указан верный ответ;

0 баллов – указан неверный ответ, в том числе частично.

Задание 1.

Из ряда грамматических конструкций выберите четыре конструкции, которые при реферировании текста помогают выделить главную информацию:

- 1) В статье вскользь затронута проблема *чего*?
- 2) Автор акцентирует внимание на *чём*?
- 3) В статье автор попутно (вскользь) уделяет внимание *чему*?
- 4) Автор обращает внимание на *что*?
- 5) Автор уделяет большое внимание *чему*?
- 6) В статье автор также касается вопроса *чего*?
- 7) Автор подчёркивает (отмечает) *что*?
- 8) В статье также упоминаются такие вопросы, как

Модель ответа: 2, 4, 5, 7

Задание 2.

Из ряда грамматических конструкций выберите четыре конструкции, которые при реферировании текста помогают выделить информацию, указывающую на иллюстративный материал, введённый автором:

- 1) Автор приводит слова *кого*?
- 2) В данной статье говорится о *чём*?
- 3) Автор акцентирует внимание на *чём*?
- 4) Автор приводит в качестве примера *что*? (следующие цифры, факты, следующую ситуацию, ...).
- 5) Автор доказывает свою мысль, опираясь на следующие данные (примеры, факты):
- 6) Автор ссылается (делает ссылку) на *кого*?

Модель ответа: 1, 4, 5, 6

Задание 3.

Какому типу соответствуют тексты, в которых рассказывается о расположении предметов в пространстве и их особенностях, о явлениях природы, о внешности и характере человека, животного:

- 1) тексты-описания;
- 2) тексты-повествования;
- 3) тексты-рассуждения
- 4) тексты-объяснения?

Модель ответа: 1

Задание 4.

Какому типу соответствуют тексты, которые отражают действия, события в их последовательности.

- 1) тексты-описания;
- 2) тексты-повествования;
- 3) тексты-рассуждения
- 4) тексты-объяснения?

Модель ответа: 2

Задание 5.

Какому типу соответствуют тексты, в которых, последовательно излагаются мысли конкретную тему, на поставленный вопрос, что-либо доказывается и делаются выводы.

- 1) тексты-описания;
- 2) тексты-повествования;
- 3) тексты-рассуждения
- 4) тексты-объяснения?

Модель ответа: 3

Задание 6.

Форма речи, обращенная к одному или группе слушателей (собеседников), иногда – к себе самому; активный вид речевой деятельности, рассчитанный на восприятие – это:

- 1) полилог;
- 2) диалог;
- 3) монолог
- 4) дискуссия?

Модель ответа: 3

Задание 7.

Выберите из списка только четыре особенности, которые характерны для монологической речи:

- 1) спонтанность;
- 2) последовательность;
- 3) непрерывность (высказывание не ограничивается одной фразой, а представляет собой сверхфразовое единство);
- 4) частая смена тем речевого взаимодействия, неожиданные переходы от одного вопроса к другому, возврат к только что сказанному;
- 5) синтаксическая усложненность (преобладание синтаксически полных структур, отсутствие эмоционально-оценочных междометий);
- 6) грамматическая оформленность;
- 7) использование разного рода клише, разговорных формул, нечеткая оформленность фраз;
- 8) реплики различной протяженности – от одной до нескольких фраз (наиболее типична однофразовая реплика).

Модель ответа: 2, 3, 5, 6

Задание 8.

Выберите из списка только четыре особенности, которые характерны для диалогической речи:

- 1) спонтанность;
- 2) последовательность;
- 3) непрерывность (высказывание не ограничивается одной фразой, а представляет собой сверхфразовое единство);
- 4) частая смена тем речевого взаимодействия, неожиданные переходы от одного вопроса к другому, возврат к только что сказанному;
- 5) синтаксическая усложненность (преобладание синтаксически полных структур, отсутствие эмоционально-оценочных междометий);
- 6) грамматическая оформленность;
- 7) использование разного рода клише, разговорных формул, нечеткая оформленность фраз;
- 8) реплики различной протяженности – от одной до нескольких фраз (наиболее типична однофразовая реплика).

Модель ответа: 1, 4, 7, 8

2) тестовые задания (открытого типа среднего уровня сложности)

Критерии оценивания:

средний уровень сложности:

2 балла – указан верный ответ;

0 баллов – указан неверный ответ, в том числе частично.

Задание 1.

Вставьте слово (прилагательное единственного числа, женского рода в именительном падеже).

Самой важной функцией речи является _____ функция.

Модель ответа: коммуникативная

Задание 2.

Какая форма речи используется со следующими коммуникативными целями: для сообщения информации, для воздействия на слушателей путем убеждения, для побуждения к действию или его предотвращения? (при ответе используйте существительное единственного числа, мужского рода)

Модель ответа: монолог

Задание 3.

Как называется форма речи, при которой происходит непосредственный обмен высказываниями между двумя лицами? (при ответе используйте существительное единственного числа, мужского рода)

Модель ответа: диалог

Задание 4. *Вставьте слово (существительное единственного числа, мужского рода).*

Форма речи, которая рассчитана больше, чем на двух человек – это _____

Модель ответа: полилог

Задание 5.

Как называется публичный спор, целью которого является выяснение и сопоставление разных точек зрения, поиск, выявление истинного мнения, нахождение правильного решения спорного вопроса? (при ответе используйте существительное единственного числа, женского рода)

Модель ответа: дискуссия

Задание 6.

Вставьте слово (прилагательное единственного числа, среднего рода).

Форма социального взаимодействия людей при помощи языка – это _____ общение.

Модель ответа: вербальное

Задание 7.

Вставьте слово (прилагательное множественного числа).

_____ средства общения – это такие средства общения, которые обеспечивают процесс общения без использования языковых средств.

Модель ответа: невербальные

Задания разделов 20.2 (тестирование) рекомендуются к использованию при проведении диагностических работ с целью оценки остаточных знаний по результатам освоения данной дисциплины